



Installation and Operation Instruction Manual

(Manuel D'installation Et Mode D'emploi)

Self-Contained & Remote Backbar Coolers

(Réfrigérateurs De Bar Autonomes Et Distants)



Self-Contained *(Autonome)* Model Series *(Modèles)*

BS36L/R-	_____
BS60L/R-	_____
BS84L/R-	_____
BS108L/R-	_____
NS32L/R-	_____
NS52L/R-	_____
NS72L/R-	_____
NS92L/R-	_____



Remote *(Distants)* Model Series *(Modèles)*

BR48L/R-	_____
BR72L/R-	_____
BR96L/R-	_____
NR40L/R-	_____
NR60L/R-	_____
NR80L/R-	_____

Mug Frosters

(Congélateurs Pour Givrer Les Chopes Mug Frosters)



Slide Top

(Porte Supérieure Coulissante)

Model Series *(Modèles)*

MC24	_____	MC36	_____
MC48	_____		

Front Door

(Porte Avant)

Model Series *(Modèles)*

FMC24-	_____
--------	-------

Bottle Coolers

(Réfrigérateurs Pour Bouteilles Bottle Coolers)



Model Series *(Modèles)*

BC24-	_____	BC36-	_____	BC48-	_____
BC72-	_____	BC96-	_____		

THIS PAGE INTENTIONALLY LEFT BLANK



Table of Contents

(Sommaire)

English (Français)

Warranty Information (Informations relatives à la garantie) 4-5

Installation (Installation) 6-7

Operation & Maintenance (Fonctionnement et Maintenance) 8-9

Specifications & Wiring Diagrams (Spécifications et Diagrammes de Câblage) 10-13

Backbar/Narrow Door Backbar (Réfrigérateurs Autonomes / Backbar Porte Étroite) 10

Remote Backbar (Réfrigérateurs Distants) 11

Bottle Coolers (Réfrigérateurs pour Bouteilles) 12

Mug Frosters (Congélateur pour Chopes) 13

Parts Breakdown (Vue Éclatée des Pièces) 14-21

Backbar (Réfrigérateurs Autonomes) 14-15

Narrow Door Backbar (Backbar Porte Étroite) 16

Remote Backbar (Réfrigérateurs Distants) 17

Bottle Coolers (Réfrigérateurs pour Bouteilles) 18-19

Mug Frosters (Congélateur pour Chopes) 20-21

Frequently Asked Questions (Foire Aux Questions) 23

***** IMPORTANT *****

Condenser must be cleaned every 60 days or may void warranty.
Warranty work must be authorized by factory prior to service being done cooler must be level to operate properly.
Cooler must be level to operate properly.

*Le condensateur doit être nettoyé tous les 60 jours afin de ne pas risquer d'annuler la garantie.
Les travaux sous garantie doivent être autorisés par l'usine avant de les réaliser.
Le réfrigérateur doit être de niveau pour fonctionner convenablement.*

*** Backbar Refrigeration and Bottle Cooler equipment is intended for the storage and display of non-potentially-hazardous bottled or canned products only ***

*** Mug Froster equipment is not intended for storage or display of food or beverages ***

** Les réfrigérateurs de bar Backbar et de bouteilles Bottle Cooler sont exclusivement conçus pour le stockage et la présentation de produits potentiellement non dangereux en bouteille ou en canette **

** Le congélateur Mug Froster n'est pas prévu pour le stockage et la présentation d'aliments ou de boissons **

Warranty Information

All Krowne Metal Corporation (KMC) refrigeration products are warranted to be free of defects in material and workmanship within one year of factory ship date.

Warranty Form

A warranty form is included with this manual and must be completed and faxed to KMC at (973) 872-1129. You can also visit us at www.krowne.com and register online. Registration must be complete within 2 weeks of install. Failure to do so may void labor warranty.

One Year Parts & Labor Warranty

Parts Warranty

Any part found defective under normal use within one year of factory ship date will be replaced by KMC. Warranty is void in the absence of proper maintenance, operation and authorized service. Warranty is also void on units that have been damaged in freight, field altered, lack of proper electrical requirements, fire, flood or natural disaster.

Replacement Parts

Must be returned to KMC prepaid. Credit will be issued upon return and inspection of defective part.

Labor Warranty

Labor service **MUST** be approved by KMC before work is done. If authorization is not obtained warranty is void. KMC is not responsible for any loss of product or sales during that time. Any additional costs due to after hour services or excessive travel time (more than an hour) will be incurred by end user. Labor warranty covers all 50 states.

5 Year Compressor Warranty

Compressor is covered by a 5 year replacement warranty and a one year labor warranty from the original factory ship date.

— — — — — *cut along the dotted line and send in bottom half* — — — — —

Warranty Form

PLEASE CHECK THE TYPE OF UNIT YOU HAVE:

BACK BAR COOLER SLIDE TOP BOTTLE COOLER MUG FROSTER

MODEL NO.: _____ SERIAL NO.: _____ INSTALL DATE: _____

NAME OF ESTABLISHMENT: _____ PHONE NO.: _____

ADDRESS: _____ CITY/STATE: _____ ZIP: _____

DEALER NAME: _____ CITY/STATE: _____

**PLEASE FAX TO (973) 872-1129 TO COMPLETE REGISTRATION
YOU CAN ALSO REGISTER YOUR WARRANTY ONLINE AT WWW.KROWNE.COM/WARRANTY**



Informations Relatives à la Garantie

Tous les produits de réfrigération Krowne Metal Corporation (KMC) sont garantis dépourvus de vices de matière et de fabrication pendant un an à compter de la date d'expédition de notre usine.

Formulaire de garantie

Un formulaire de garantie est fourni avec ce manuel. Il doit être rempli et faxé à KMC au +1 (973) 872-1129. Vous pouvez également vous rendre sur notre site www.krowne.com et vous enregistrer en ligne. L'enregistrement sera réalisé dans un délai de 2 semaines après l'installation de l'équipement. Le non-respect de cette recommandation peut annuler la garantie de main-d'œuvre.

Garantie pièces et main-d'œuvre d'un an

Garantie pièces

Dans un délai d'un an à compter de la date d'expédition de l'usine et dans le cadre d'une utilisation normale, toute pièce défectueuse sera remplacée par KMC. La garantie est annulée en l'absence de maintenance, exploitation ou réparation agréée convenables. La garantie est également annulée pour les unités endommagées pendant le transport, modifiées sur le terrain, dont les caractéristiques électriques nominales ne sont pas respectées et, en cas d'incendie, d'inondation ou de catastrophe naturelle.

Pièces de rechange

Elles seront renvoyées à KMC port payé. Un crédit sera octroyé après le retour et l'inspection de la pièce défectueuse.

Garantie de main-d'œuvre

Les réparations DEVRONT être approuvées par KMC avant la réalisation du travail. En l'absence d'autorisation, la garantie est annulée. KMC n'est pas responsable des pertes de produit ou de vente pendant cette période. Tous les frais additionnels imputables aux réparations en dehors des heures ouvrées ou à une durée de transport excessive (plus d'une heure) seront à la charge de l'utilisateur final. La garantie de main-d'œuvre couvre la totalité des 50 états.

Garantie de 5 ans sur le compresseur

Le compresseur est couvert par une garantie d'échange de 5 ans et une garantie de main d'œuvre d'un an à compter de la date d'expédition de l'usine.

— — — — — *cut along the dotted line and send in bottom half* — — — — —

Formulaire D'enregistrement De Garantie

VEUILLEZ COCHER LE TYPE D'ÉQUIPEMENT DONT VOUS DISEPOSEZ :

RÉFRIGÉRATEUR BACK BAR RÉFRIGÉRATEUR PORTE SUPÉRIEURE COULISSANTE BOTTLE COOLER CONGÉLATEUR MUG FROSTER

MODÈLE N°: _____ N° DE SÉRIE: _____ DATE D'INSTALLATION _____

NOM DE L'ÉTABLISSEMENT: _____ N° _____ DE _____ TÉLÉPHONE: _____

ADRESSE: _____ VILLE/ÉTAT: _____ CODE _____ POSTAL: _____

NOM DU REVENDEUR: _____ VILLE/ÉTAT: _____

VEUILLEZ FAXER CE FORMULAIRE AU +1 (973) 872-1129 POUR TERMINER L'ENREGISTREMENT
VOUS POUVEZ ÉGALEMENT ENREGISTRER VOTRE GARANTIE EN LIGNE À L'ADRESSE WWW.KROWNE.COM/WARRANTY

Installation

At Krowne Metal Corporation (KMC) we are dedicated to customer satisfaction. This installation guide is provided to clarify and answer any questions you may have regarding our line of Backbar Coolers. Please read this guide before attempting installation or operation. Thank you for choosing KMC as your Refrigeration provider.

Uncrating

Remove all shipping material from unit before operation. Please inspect unit for any hidden freight damage and report any damage immediately to Krowne Metal Corp. If included, install optional casters or legs to bottom of unit. Please avoid turning unit on it's side or rear to install accessories. If this can not be avoided, unit must be left in the upright position for 24 hrs before operating. All units come equipped with pre-determined mounting holes and self starting screws for easy install. (screws are provided only when casters or legs are ordered from factory). It is important to check that casters or legs are securely attached with appropriate mounting hardware.

Electrical Requirements

115 Volt AC, 1 Phase, 60Hz. We recommend using a dedicated 15 amp circuit minimum. 8'-0" grounded cord standard on Self Contained Backbar Coolers, Bottle Coolers and Mug Frosters. Remote units come with a terminal block inside the box for a hard wire connection (supplied by the end user).

Plumbing

Self-contained Backbar Coolers, Bottle Coolers and Mug Frosters have an evaporating pan and do not require any plumbing hook-up. Remote units require a drain hook-up. We recommend using 1/2" tubing and running it thru the same knockout used for the refrigeration hook up.

Installing of Dividers (Bottle Coolers)

Dividers come pre-installed at the factory. Additional racks can be ordered and placed as per customer's request.

Installing of Shelves (Backbar Coolers, Mug Frosters)

Shelves and installation clips are shipped within the cooler inside a separate carton. Shelves can be installed based on owner's preference.

Location

Place unit in desired location and level. It is important for the unit to be level or it will not drain properly and the doors will not close properly, which in turn will affect the function of the cooler and void any factory warranty.

Allow 2" clearance on left side or at rear of unit for proper air flow (both recommended) on Bottle Coolers and Backbar Coolers.

DO NOT BLOCK OR OBSTRUCT FRONT GRILL.

Floor Sealing

If required, unit can be sealed to floor using an NSF approved clear silicone. Excess sealant should be wiped clean.



Chez Krowne Metal Corporation (KMC), la satisfaction du client est notre priorité. Ce guide d'installation est fourni afin de clarifier et de répondre à toute question que vous pourriez vous poser à propos de notre gamme de réfrigérateurs de bar Backbar Coolers. Veuillez lire ce guide avant toute installation ou exploitation. Nous vous remercions d'avoir choisi KMC comme fournisseur de vos équipements de réfrigération.

Déballage

Retirer tous les matériaux d'emballage de l'unité avant son exploitation. Veuillez inspecter l'unité pour vous assurer qu'elle n'a pas été endommagée pendant le transport et signalez immédiatement tout dégât à Krowne Metal Corp. S'ils sont fournis, montez les pieds ou les roues en option en bas de l'équipement. Ne couchez pas l'équipement à l'arrière ou sur le côté pour installer les accessoires. Si vous ne pouvez pas faire autrement, dans ce cas, laissez l'équipement droit pendant 24 heures avant de le faire fonctionner. Toutes les unités sont équipées de trous différenciés et de vis faciles à monter. (les vis sont uniquement fournies lorsque des roulettes ou des pieds sont commandés en usine). Il est primordial de vérifier que les roues ou les pieds sont convenablement fixés à l'aide du matériel de fixation approprié.

Caractéristiques électriques

115 Volts CA, 1 Phase, 60 Hz. Nous vous recommandons d'utiliser un circuit dédié de 15 ampères minimum. Cordon avec terre de 2,4 m de série pour les réfrigérateurs autonomes de bar Backbar Coolers, les réfrigérateurs de bouteilles Bottle Coolers et les congélateurs Mug Frosters. Les équipements distants sont équipés d'un bornier dans le boîtier afin de brancher les câbles électriques (fournis par l'utilisateur final).

Plomberie

Les réfrigérateurs autonomes de bar Backbar Coolers, les réfrigérateurs de bouteilles Bottle Coolers et les congélateurs Mug Frosters sont équipés d'un plateau d'évaporation et ils ne doivent pas être connectés à la plomberie. Les unités à distance doivent être raccordées à une purge. Nous vous recommandons d'utiliser un tubage de 1/2" et de le passer dans la même entrée défonçable que le raccord de réfrigération.

Installation des séparateurs (réfrigérateurs pour bouteilles bottle coolers)

Les séparateurs sont fournis prémontés en usine. Des étagères additionnelles peuvent être commandées et positionnées sur demande du client.

Installations des étagères (réfrigérateurs backbar coolers et congélateurs mug frosters)

Les étagères et les fixations sont expédiées dans un carton séparé placé dans l'équipement. Il est possible de placer les étagères selon la préférence de l'utilisateur final.

Emplacement

Placez l'équipement à l'emplacement désiré et de niveau. Il est important que l'équipement soit de niveau, sinon il ne sera pas convenablement purgé et les portes ne se refermeront pas convenablement. Ceci affectera le fonctionnement de l'équipement et annulera la garantie. Prévoyez un dégagement de 5 cm à gauche et à l'arrière de l'équipement afin de permettre un bon flux d'air (tous deux recommandés) pour les réfrigérateurs Bottle Coolers et Backbar Coolers. **NE PAS BLOQUER NI OBSTRUER LA GRILLE AVANT.**

Pose d'un joint d'étanchéité

Si nécessaire, il est possible de poser un joint d'étanchéité fait de silicone transparent approuvé la NSF. Essuyez l'excès de joint d'étanchéité.

Operation and Maintenance

Operating Temperature

Backbar Cooler

The operating temperature of the self-contained backbar cooler is pre-set at the factory for an average of 35° (fig. 1a). Average operating range is from 32° to 40°. Remote units need to be set by a certified refrigeration technician.

Self-Contained units: Digital thermostat can be found on the front condensing unit cover. To set to desired temperature follow the steps below.

1. Press **SET** for 1 second. The set value will start flashing after a few moments
2. Increase or decrease the value using **UP** or **DOWN**
3. Press **SET** to confirm new value

Manual defrost cycle: Press **DOWN** for more than 3 seconds

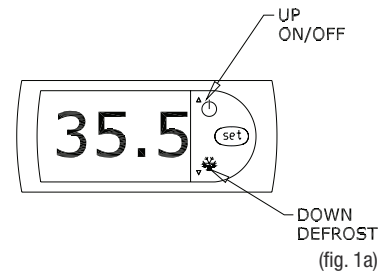

Mug Froster

The operating temperature of the Mug Froster is pre-set at the factory for an average of 5° (fig. 1b). Average operating range is from -1° to 10°.

Loading

Units can be filled with mugs, glasses or plates which should be dry and at room temperature. Allow 25-30 minutes for proper cleaning.

Defrosting

Automatic defrost is standard on all KMC mug frosters. Auto evaporator defrost will occur every 4 hours for approximately 20 minutes. **NOTE: Fans inside the unit will turn off during this cycle.** If evaporator coil freezes up and a manual defrost is needed, press the **DOWN** button for more than 3 seconds until DEF is displayed on the thermostat screen.

An automatic fullbox defrost will be performed every day from 5 AM to 9 AM.

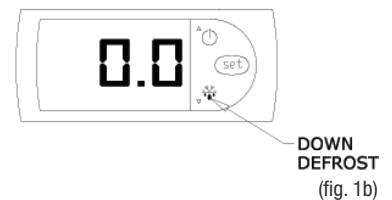

Bottle Cooler

The operating temperature of the Slide Top Bottle Cooler is pre-set at the factory for an average of 36°. Average operating range is from 32° to 40°.

Thermostat is located on the front of the evaporator housing inside of the unit and may be adjusted using a flat-head screw driver. **IMPORTANT:** Any adjustments to temperature should be made in small increments to prevent damage to unit. Turning the temperature too cold will result in the coil freezing and the compressor will be forced to run continuously, ultimately resulting in higher box temperature and the compressor burning out. If the coil freezes, unplug the cooler open the doors and let unit defrost for 24 hours before plugging in again. It is important to turn knob back to factory setting to prevent coil from freezing again. (fig. 1c)

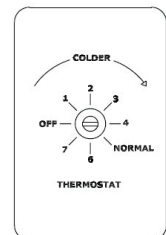

FACTORY SETTINGS

24", 36" & 48" coolers set to #4
72" coolers set to #5 (normal)
96" coolers set to #5 (normal)

(fig. 1c)

Cleaning Instructions

Make sure to avoid all products which may corrode the stainless steel such as steel wool and chlorine based bleaches. The cooler should be cleaned with a mild detergent, warm water and a soft cloth. All cleaning materials should be washed away and the cooler completely dried.

Condenser must be cleaned every 60 days or may void warranty. Prior to removing front panel on Backbar Coolers and Mug Frosters, you must shut off the unit (shut off switch located next to digital thermostat). Remove front grill for access to condenser. If the condenser is not cleaned regularly loss of efficiency and ultimately condenser failure may occur.

Doors as well as the interior of the cooler should be cleaned occasionally to prevent buildup of liquids and other matter that may interfere with operation. To clean these surfaces use a mild detergent, warm water and a soft cloth. Dry completely!

Température de Fonctionnement

Réfrigérateur Backbar Cooler

La température de fonctionnement du réfrigérateur de bar autonome est préréglée en usine à une moyenne de 2°C (fig. 1a). La plage moyenne de fonctionnement est comprise entre 0 et 5°C. Les unités distantes doivent être réglées par un technicien en réfrigération certifié.

Unités autonomes: Le thermostat numérique se trouve à l'avant de la protection de l'unité de condensation. Afin de régler la température désirée, suivre ces étapes.

1. Appuyer sur SET (Régler) pendant 1 seconde. La valeur définie commence à clignoter au bout de quelques instants
2. Utiliser les flèches HAUT ou BAS pour augmenter ou baisser la valeur
3. Appuyer sur SET (Régler) pour confirmer la nouvelle valeur

Cycle de dégivrage manuel : Appuyer sur la flèche BAS plus de 3 secondes

Les unités distantes sont équipées d'une valve de dilatation et elles devraient être réglées par un réparateur agréé.

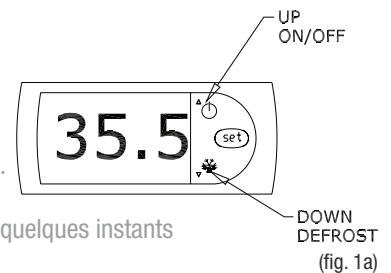

Congélateur pour Chopes Mug Froster

La température du Mug Froster est préréglée en usine à -18°C (fig. 1b). La plage moyenne de fonctionnement est comprise entre -20°C et -15°C.

Chargement

Les équipements peuvent être chargés de chopes, verres ou plateaux secs et à température ambiante. Laisser 25 à 30 pour une bonne réfrigération.

Dégivrage

Tous les congélateurs MUG FROSTERS de KMC sont équipés d'une fonction de dégivrage automatique.

Le dégivrage évaporateur automatique intervient toutes les 4 heures pendant environ 20 minutes.

REMARQUE : Les ventilateurs de l'équipement se coupent pendant ce cycle. Si la bobine de l'évaporateur gèle et qu'un dégivrage manuel est nécessaire, appuyez plus de 3 secondes sur la flèche BAS jusqu'à ce que 3 DEF apparaisse à l'écran du thermostat.

Un dégivrage automatique complet est réalisé tous les jours de 5h à 9h.

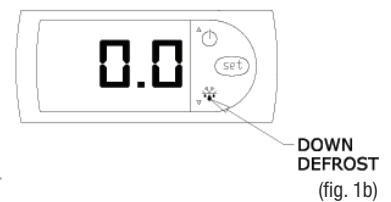

Réfrigérateur Bottle Cooler

La température de fonctionnement du réfrigérateur Bottle Cooler à porte supérieure coulissante est préréglée en usine à 2°C. La plage moyenne de fonctionnement est comprise entre 0 et 5°C.

Le thermostat est situé à l'avant du boîtier de l'évaporateur dans l'unité et il peut être réglé à l'aide d'un tournevis à tête plate. **IMPORTANT :** Toute modification de la température devra se faire par petits incréments afin d'éviter d'endommager l'unité. Une température trop froide entraînera le gel de la bobine et donc le fonctionnement en continu du compresseur, pour finir par une température plus élevée dans l'équipement et une usure prématurée du compresseur. Si la bobine gèle, débrancher le réfrigérateur, ouvrir les portes et laisser décongeler l'équipement pendant 24 heures avant de le rebrancher. Il est important de remettre le bouton sur le réglage d'usine afin d'éviter que la bobine le gèle à nouveau. (fig. 1c)

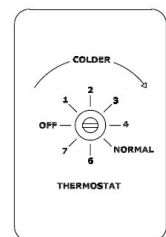

RÉGLAGES D'USINE

Réfrigérateurs de 60,9 cm, 91,4 cm
121,9 cm réglés sur le n° 4
Les réfrigérateurs de 182,8 cm sont
réglés sur le n° 5 (normal)
Les réfrigérateurs de 234,8 cm sont
réglés sur le n° 5 (normal)

(fig. 1c)

Instructions de Nettoyage

Veillez à éviter tous les produits qui peuvent attaquer l'acier inoxydable comme la laine de fer et les nettoyants à base de chlore. Nettoyez le réfrigérateur à l'aide d'un détergent doux, d'eau chaude et un chiffon doux. Tous les produits nettoyants seront rincés et le réfrigérateur sera entièrement séché.

Le condensateur doit être nettoyé tous les 60 jours afin de ne pas risquer d'annuler la garantie Avant de retirer le panneau avant des réfrigérateurs Backbar Coolers et des congélateurs Mug Frosters, vous devez éteindre l'équipement (l'interrupteur marche/arrêt se trouve à côté du thermostat numérique). Retirez la grille avant pour accéder au condensateur. Si le condensateur n'est pas nettoyé régulièrement, une perte d'efficacité et à terme, un dysfonctionnement du condensateur peuvent survenir.

Les portes ainsi que l'intérieur du réfrigérateur doivent être nettoyés de temps à autre pour éviter l'accumulation de liquides et autres corps étrangers qui pourraient nuire au bon fonctionnement. Nettoyez ces surfaces à l'aide d'un détergent doux, d'eau chaude et un chiffon doux. Veillez à bien sécher !

Specifications | Backbar

(Spécifications | Réfrigérateurs Autonomes)

Self-Contained Backbar Coolers (Réfrigérateurs Autonomes)								
MODEL NO. (MODÈLE N°)	BS36L/R-	BS60L/R-	BS84L/R-	BS108L/R-	NS32L/R-	NS52L/R-	NS72L/R-	NS92L/R-
NO. OF DOORS (N° DE PORTES)	1	2	3	4	1	2	3	4
LENGTH (LONG.)	36" (91,4 cm)	60" (152,4 cm)	84" (213,3 cm)	108" (274,3 cm)	32" (81,2 cm)	52" (132 cm)	72" (182,8 cm)	72" (182,8 cm)
DEPTH (PROFONDEUR)	24" (60,9 cm)	24" (60,9 cm)	24" (60,9 cm)	24" (60,9 cm)	24" (60,9 cm)	24" (60,9 cm)	24" (60,9 cm)	24" (60,9 cm)
REFRIG. TYPE (TYPE DE RÉFRIGÉRANT)	134A	134A	134A	134A	134A	134A	134A	134A
CHARGE	10 oz. (0,3 l)	12 oz. (0,36 l)	15 oz. (0,45 l)	20 oz. (0,6 l)	10 oz. (0,3 l)	12 oz. (0,36 l)	12 oz. (0,36 l)	15 oz. (0,45 l)
DESIGN PRESSURE H/L (PRESSION NOMINALE H/L)	235/150	235/150	235/150	480/140	235/150	235/150	235/150	235/150
H.P.	1/5	1/4	1/3	1/3 +	1/5	1/4	1/4	1/3
FULL LOAD AMPS (INTENSITÉ PLEINE CHARGE)	3.6	6.0	9.0	7.0	3.6	6.0	6.0	9.0
CASE CAPACITY - 12 OZ. BOTTLES (CAPACITÉ DE LA CAISSE - BOUTEILLES DE 360 ml)	7.0	15.7	24.5	30.0	5.0	12.0	19.0	26.0
WINE BOTTLES - 750 ML (BOUTEILLES DE VIN - 750 ML)	72	168	252	302	60	126	204	282

All Units are 115V, 1 Phase, 60 HZ (Tous les équipements fonctionnent à 115 V, 1 Phase, 60 HZ)

Wiring Diagram (Diagramme de Câblage)

BS and NS Series Self-Contained 1,2,3 and 4 DOOR (Séries BS et NS Autonomes 1, 2, 3 et 4 Portes)

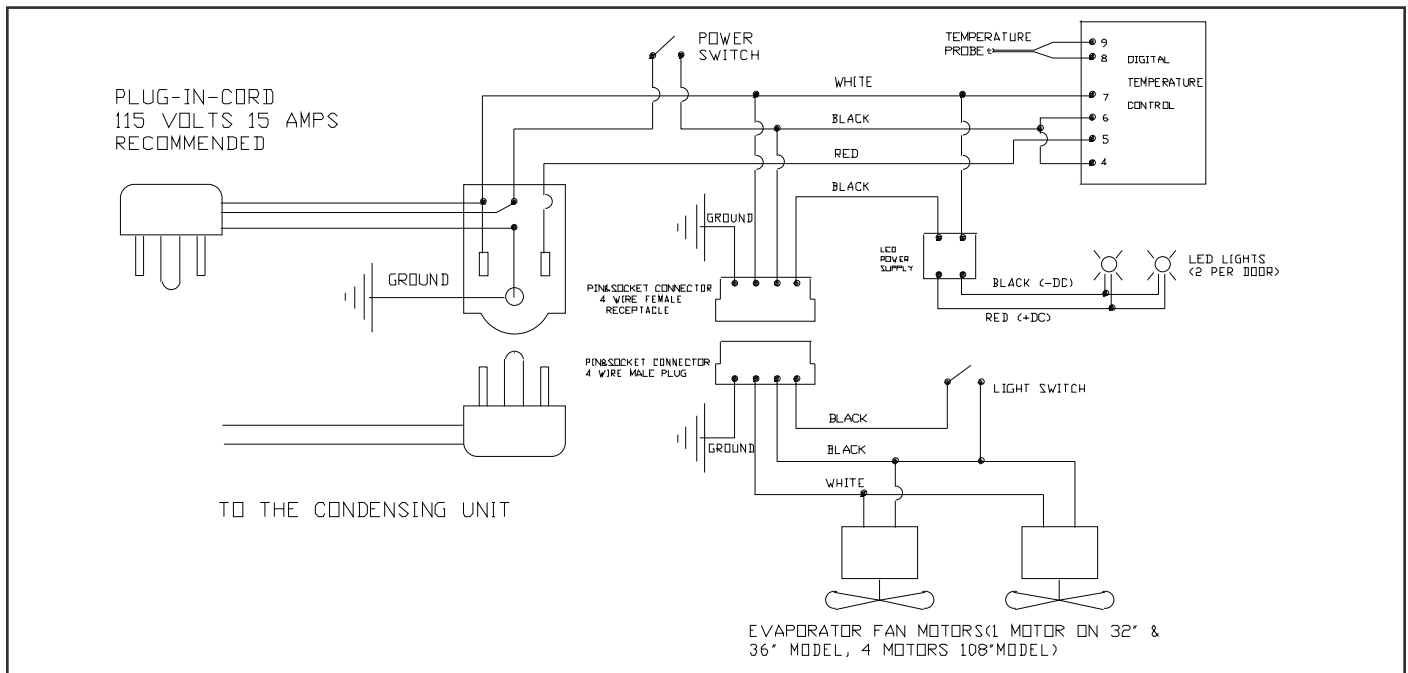



Specifications | Remote Backbar

(Spécifications | Réfrigérateurs Distants)

Remote Backbar Coolers (Réfrigérateurs Distants)						
MODEL NO. (MODÈLE N°)	BR48L/R-	BR72L/R-	BR96L/R-	NR40L/R-	NR60L/R-	NR80L/R-
NO. OF DOORS (N° DE PORTES)	2	3	4	2	3	4
LENGTH (LONG.)	48" (121.9 cm)	72" (182.8 cm)	96" (243.8 cm)	40" (101.6 cm)	60" (152.4 cm)	80" (203.2 cm)
DEPTH (PROFONDEUR)	24" (60.9 cm)	24" (60.9 cm)	24" (60.9 cm)	24" (60.9 cm)	24" (60.9 cm)	24" (60.9 cm)
REFRIG. TYPE (TYPE DE RÉFRIGÉRANT)	134A or 404A	134A or 404A	134A or 404A	134A or 404A	134A or 404A	134A or 404A
FULL LOAD AMPS (INTENSITÉ PLEINE CHARGE)	1.0	1.5	2.0	1.0	1.5	2.0
CASE CAPACITY - 12 OZ. BOTTLES (CAPACITÉ DE LA CAISSE - BOUTEILLES DE 360 ml)	14.4	21.9	30.0	11.5	17.8	24.7
WINE BOTTLES - 750 ML (BOUTEILLES DE VIN - 750 ML)	144	224	302	114	176	248

All Units are 115V, 1 Phase, 60 HZ (Tous les équipements fonctionnent à 115 V, 1 Phase, 60 HZ)

Wiring Diagram (Diagramme de Câblage)

BR and NR Series Remote 2,3 and 4 Door (Séries BS et NS Autonomes 1, 2, 3 et 4 Portes)

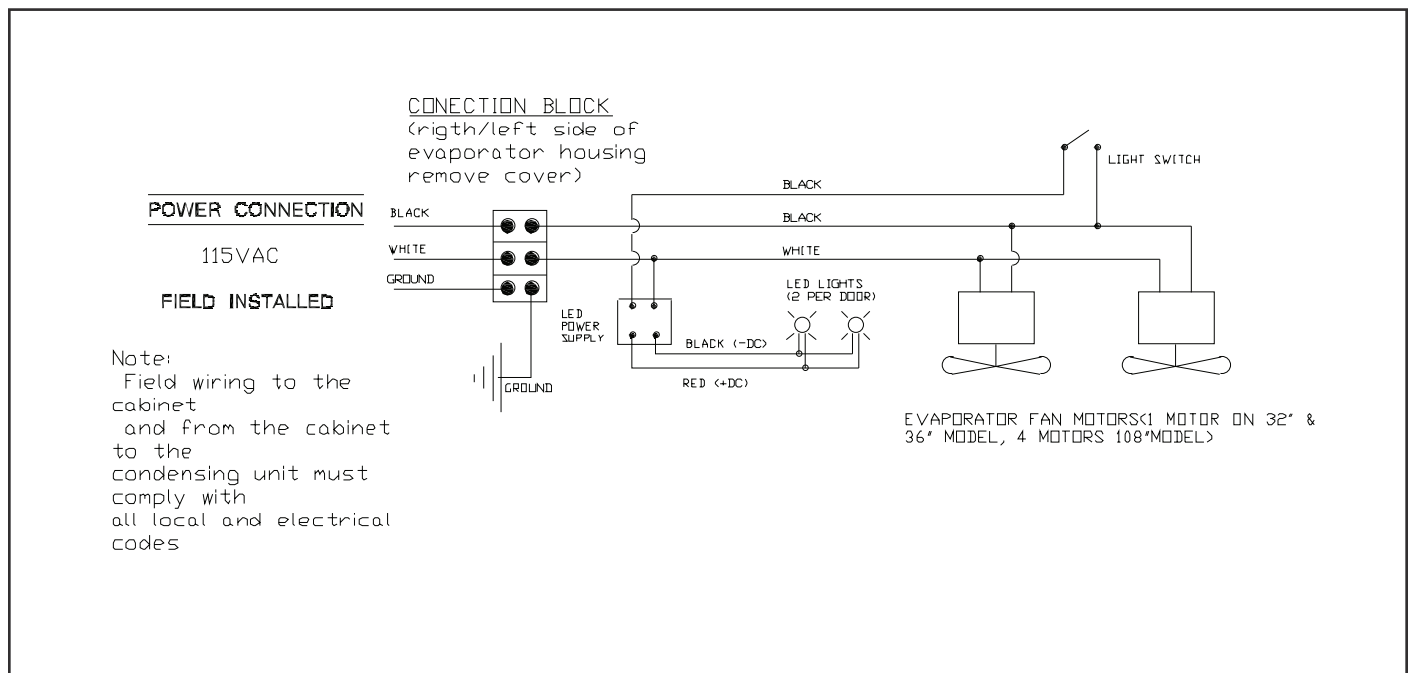

Specifications | Bottle Coolers

(Spécifications | Réfrigérateurs pour Bouteilles)

Bottle Coolers (Réfrigérateurs pour Bouteilles)					
MODEL NO. (MODÈLE N°)	BC24-	BC36-	BC48-	BC72-	BC96-
NO. OF DOORS (N° DE PORTES)	1	1	2	2	3
LENGTH (LONG.)	24" (60,9 cm)	36" 36" (91,4 cm)	48" (121,9 cm)	72" (182,8 cm)	96" (243,8 cm)
DEPTH (PROFONDEUR)	24" (60,9 cm)	24" (60,9 cm)	24" (60,9 cm)	24" (60,9 cm)	24" (60,9 cm)
REFRIG. TYPE (TYPE DE RÉFRIGÉRANT)	134A	134A	134A	134A	134A
CHARGE	7.0 oz.	7.0 oz.	7.5 oz.	10.0 oz.	12.0 oz.
DESIGN PRESSURE H/L (PRESSION NOMINALE H/L)	440/140	440/140	440/140	440/140	440/140
H.P.	1/5	1/5	1/3	1/3	1/3
FULL LOAD AMPS (INTENSITÉ PLEINE CHARGE)	4.0	4.0	5.5	6.0	6.6
WEIGHT - LBS. POIDS (KG)	185	220	260	350	450

All Units are 115V, 1 Phase, 60 HZ (Tous les équipements fonctionnent à 115 V, 1 Phase, 60 HZ)

Wiring Diagram (Diagramme de Câblage)

Bottle Coolers (Réfrigérateurs pour Bouteilles)

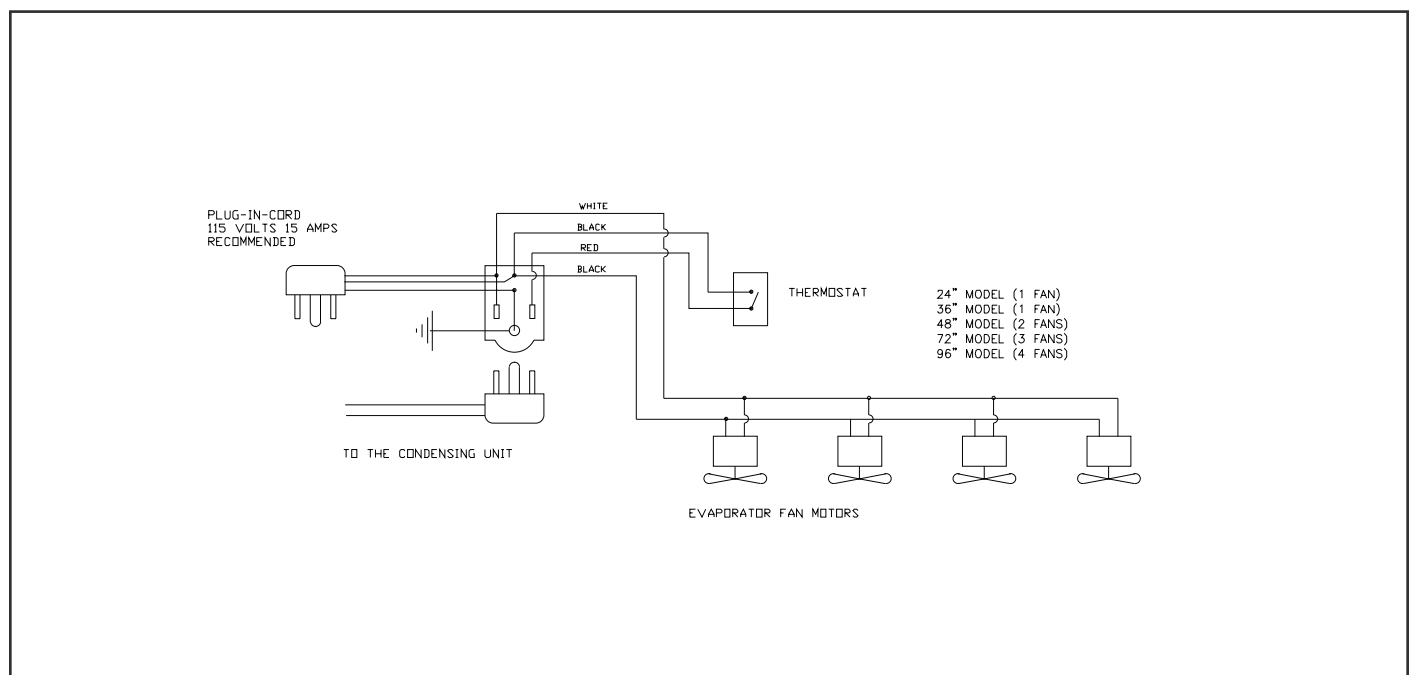



Specifications | Mug Frosters

(Spécifications | Congélateur pour Chopes)

Mug Frosters (Congélateur pour Chopes)				
MODEL NO. (MODÈLE N°)	MC24	MC36	MC48	FMC24
NO. OF DOORS (N° DE PORTES)	1	1	2	1
LENGTH (LONG.)	24" (60,9 cm)	36" 36" (91,4 cm)	48" (121,9 cm)	24" (60,9 cm)
DEPTH (PROFONDEUR)	24" (60,9 cm)	24" (60,9 cm)	24" (60,9 cm)	24" (60,9 cm)
REFRIG. TYPE (TYPE DE RÉFRIGÉRANT)	404	404	404	404
CHARGE	5 oz.	5 oz.	5 oz.	5 oz.
DESIGN PRESSURE H/L (PRESSION NOMINALE H/L)	440/140	440/140	440/140	440/140
H.P.	1/3	1/3	1/3	1/3
FULL LOAD AMPS (INTENSITÉ PLEINE CHARGE)	5.2	5.3	5.5	5.2
WEIGHT - LBS. POIDS (KG)	160	200	240	220

All Units are 115V, 1 Phase, 60 HZ (Tous les équipements fonctionnent à 115 V, 1 Phase, 60 HZ)

Wiring Diagram (Diagramme de Câblage)

Mug Frosters (Congélateur pour Chopes)

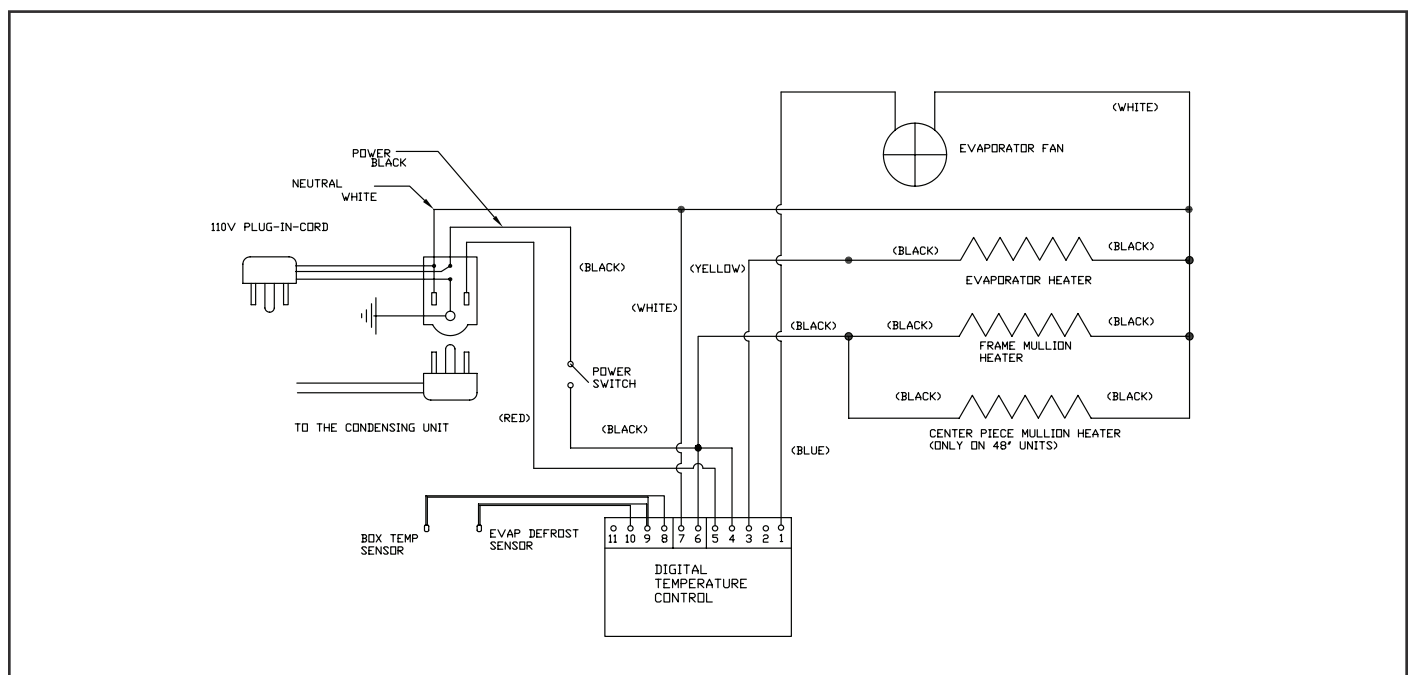

Parts Breakdown | Backbar

(Vue Éclatée des Pièces | Réfrigérateurs)

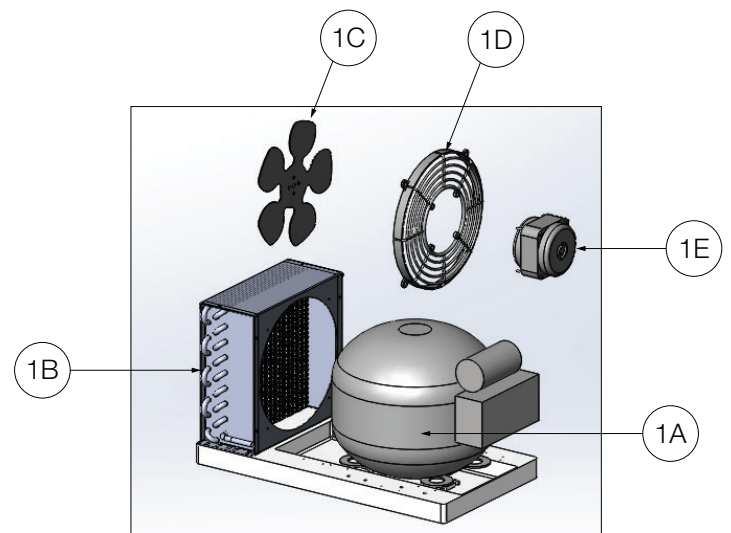
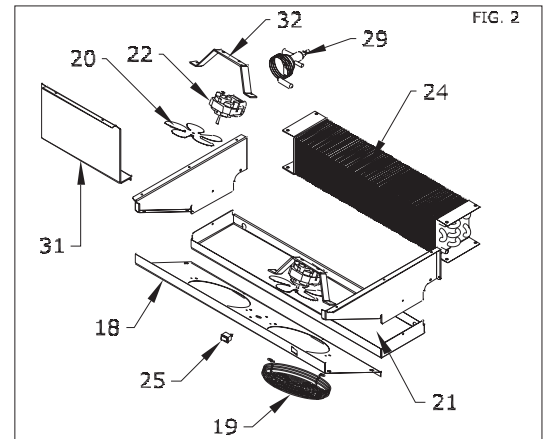
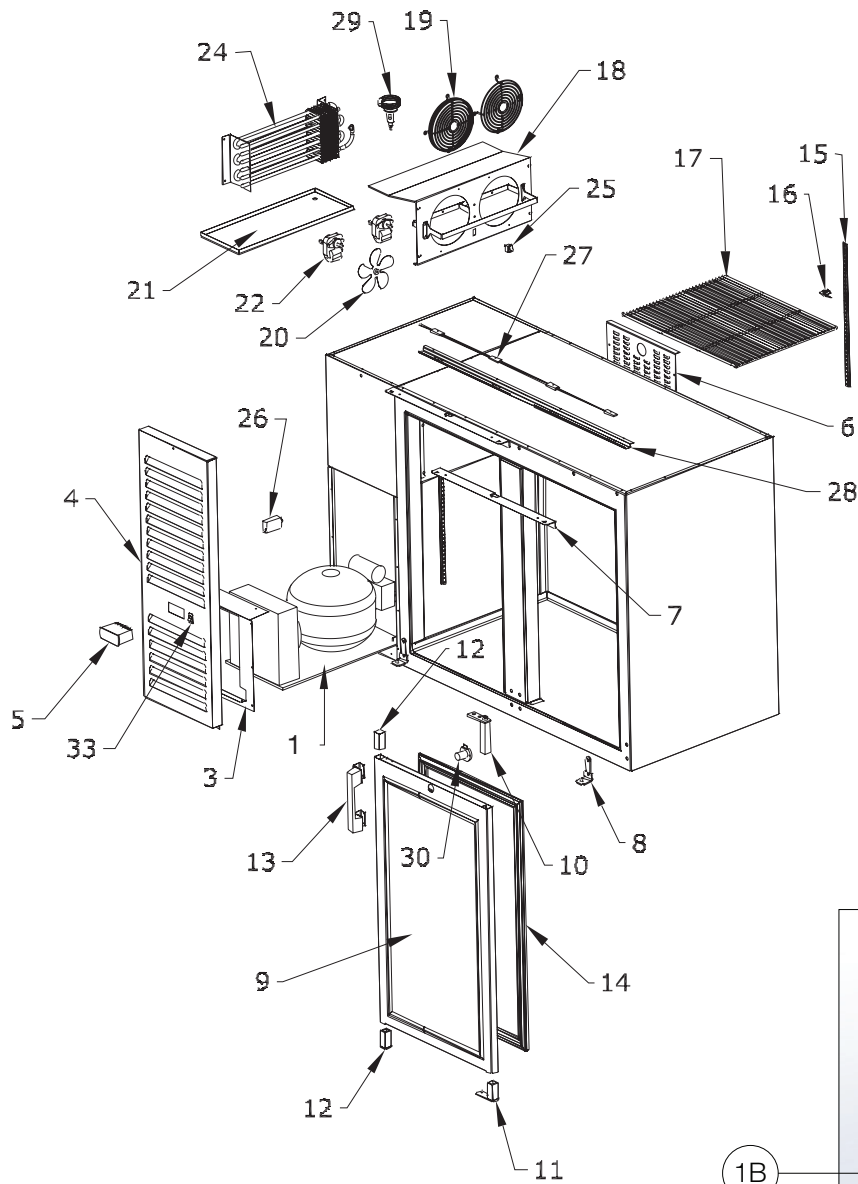



Parts Breakdown | Backbar

(Vue Éclatée des Pièces | Réfrigérateurs)

COOLER SIZE (TAILLE DU RÉFRIGÉRATEUR)		BS36L/R	BS60L/R	BS84L/R	BS108L/R
ITEM NO. (ARTICLE N°)	DESCRIPTION	PART # (PIÈCE N°)			
1	Condensing Unit 134A (Self-Contained) [Unité de condensation 134A (Autonome)]	BC-720 (1/5)	BC-724 (1/4)	BC-500 (1/3)	BC-500 (1/3)
1A	Compressor Head 134A [Tête du compresseur 134A]	BC-721	BC-725	BC-501	BC-501
1B	Condenser [Condenseur]	BC-627	BC-508	BC-508	BC-508
1C	Condenser Motor Blade [Condenseur lame de moteur]	BC-629	BC-629	BC-644	BC-644
1D	Plastic Guard [Protection en plastique]	BC-626	BC-626	BC-626	BC-626
1E	Condenser Motor [Moteur à condensateur]	BC-628	BC-628	BC-643	BC-643
3	Compressor Frame [Châssis du compresseur]	1541	1541	1541	1541
4A	Front Grill (Black Vinyl) [Grille avant (Vinyle noir)]	1760	1760	1760	1760
4B	Front Grill (Stainless Steel) [Grille avant (Inox)]	1759	1759	1759	1759
5	Thermostat [Thermostat]	BC-512	BC-512	BC-512	BC-512
5A	Thermostat Sensor (not pictured in diagram) [Capteur Thermostat] (non représenté dans le diagramme)	BC-537	BC-537	BC-537	BC-517
6	Back Grill (Galvanized) [Grille arrière (Galvanisée)]	1538	1538	1538	1538
7	Top Door Support Bracket [Support de fixation de porte supérieure]	1575	1575	1575	1575
8	Zinc Plated "L" Bracket [Support zingué en L]	BC-592	BC-592	BC-592	BC-592
9A	Black Vinyl Door [Porte en vinyle noir]	BC-700	BC-700	BC-700	BC-700
9B	Glass Door with Black Vinyl Frame [Porte en verre avec cadre en vinyle noir]	BC-705	BC-705	BC-705	BC-705
9C	Stainless Steel Door [Porte en inox]	BC-701	BC-701	BC-701	BC-701
9D	Glass Door with Stainless Steel Frame [Porte en verre avec cadre en inox]	BC-706	BC-706	BC-706	BC-706
10	Top Door Hing with Spring [Charnière de porte supérieure avec ressort]	BC-591	BC-591	BC-591	BC-591
11	Bottom Hinge [Charnière inférieure]	BC-590	BC-590	BC-590	BC-590
12	Black Cap [Capuchon noir]	BC-593	BC-593	BC-593	BC-593
13	Door Handle [Poignée de porte]	BC-555	BC-555	BC-555	BC-555
14	Door Gasket [Joint de porte]	BC-552	BC-552	BC-552	BC-552
15	Pilaster (18") [Pilastre (45,7 cm)]	BC-542	BC-542	BC-542	BC-542
16	Pilaster Clip [Attache de pilastre]	BC-543	BC-543	BC-543	BC-543
17A	21 5/8" x 18" Shelf (*19 1/2" x 16") [Étagère 54,9 cm x 45,7 cm (*49,5 cm x 40,6")]	*BC-648	BC-538	BC-538	BC-538
17B	23 5/8" x 18" Shelf [Étagère 60 cm x 45,7 cm]	N/A	N/A	BC-539	BC-539
18	Stainless Steel Evaporator Face [Façade en inox d'évaporateur]	1545	1545	1545	*1968
19	Fan Guard [Protection du ventilateur]	BC-516	BC-516	BC-516	*BC-516
20	Fan Blade [Pale du ventilateur]	BC-515	BC-515	BC-515	BC-515
21A	Left Evaporator Housing Pan [Carter gauche du plateau d'évaporateur]	1559	1559	1559	*1769
21B	Right Evaporator Housing Pan [Carter droit du plateau d'évaporateur]	1560	1560	1560	*1770
22	Fan Motor [Moteur du ventilateur]	BC-514	BC-514	BC-514	*BC-514
24	Evaporator [Évaporateur]	BC-505	BC-506	BC-507	BC-519
25	Light Switch [Interrupteur lumineux]	BC-599	BC-599	BC-599	*BC-599
26	LED Driver [Pilote de LED]	BC-598	BC-598	BC-598	BC-598
27	LED Light [LED]	BC-734	BC-735	BC-736	BC-737
28	Light Housing [Boîtier d'éclairage]	2152	2157	2160	2163
29	Expansion Valve [Valve de dilatation]	N/A	BC-521	BC-522	*BC-522
30	Door Lock [Verrou de porte]	BC-559	BC-559	BC-559	BC-559
31	Stainless Steel Wire/Pipe Cover [Protection en inox pour câbles/tuyaux]	N/A	N/A	N/A	*1980
32	Fan Motor Bracket [Support du moteur du ventilateur]	N/A	N/A	N/A	*1586

(* = FIG. 2)

Parts Breakdown | Narrow Door Backbar

(Vue Éclatée des Pièces | Backbar Porte Étroite)

COOLER SIZE (TAILLE DU RÉFRIGÉRATEUR)		NS32L/R	NS52L/R	NS72L/R	NS92L/R
ITEM NO. (ARTICLE N°)	DESCRIPTION	PART # (PIÈCE N°)			
1	Condensing Unit 134A (Self-Contained) [Unité de condensation 134A (Autonome)]	BC-720 (1/5)	BC-724 (1/4)	BC-724 (1/4)	BC-500 (1/3)
1A	Compressor Head 134A [Tête du compresseur 134A]	BC-721	BC-725	BC-725	BC-501
1B	Condenser [Condenseur]	BC-627	BC-508	BC-508	BC-508
1C	Condenser Motor Blade [Condenseur lame de moteur]	BC-629	BC-629	BC-629	BC-644
1D	Plastic Guard [Protection en plastique]	BC-626	BC-626	BC-626	BC-626
1E	Condenser Motor [Moteur à condensateur]	BC-628	BC-628	BC-628	BC-643
4A	Front Grill (Black Vinyl) [Grille avant (Vinyle noir)]	1760	1760	1760	1760
4B	Front Grill (Stainless Steel) [Grille avant (Inox)]	1759	1759	1759	1759
5	Thermostat [Thermostat]	BC-512	BC-512	BC-512	BC-512
5A	Thermostat Sensor (not pictured in diagram) [Capteur Thermostat] (non représenté dans le diagramme)	BC-537	BC-537	BC-537	BC-537
6	Back Grill (Galvanized) [Grille arrière (Galvanisée)]	1538	1538	1538	1538
7	Top Door Support Bracket [Support de fixation de porte supérieure]	1577	1577	1577	1577
8	Zinc Plated "L" Bracket [Support zingué en L]	BC-592	BC-592	BC-592	BC-592
9A	Black Vinyl Door [Porte en vinyle noir]	BC-694	BC-694	BC-694	BC-694
9B	Glass Door with Black Vinyl Frame [Porte en verre avec cadre en vinyle noir]	BC-695	BC-695	BC-695	BC-695
9C	Stainless Steel Door [Porte en inox]	BC-697	BC-697	BC-697	BC-697
9D	Glass Door with Stainless Steel Frame [Porte en verre avec cadre en inox]	BC-698	BC-698	BC-698	BC-698
10	Top Door Hing with Spring [Charnière de porte supérieure avec ressort]	BC-591	BC-591	BC-591	BC-591
11	Bottom Hinge [Charnière inférieure]	BC-590	BC-590	BC-590	BC-590
12	Black Cap [Capuchon noir]	BC-593	BC-593	BC-593	BC-593
13	Door Handle [Poignée de porte]	BC-555	BC-555	BC-555	BC-555
14	Door Gasket [Joint de porte]	BC-553	BC-553	BC-553	BC-553
15	Pilaster (18") [Pilastre (45,7 cm)]	BC-542	BC-542	BC-542	BC-542
16	Pilaster Clip [Attache de pilastre]	BC-543	BC-543	BC-543	BC-543
17A	17 5/8" x 18" Shelf [Étagère 44,76 cm x 45,7 cm]	BC-739	BC-740	BC-740	BC-740
17B	19 5/8" x 18" Shelf [Étagère 49,8 cm x 45,7 cm]	N/A	N/A	BC-741	BC-741
18	Stainless Steel Evaporator Face [Façade en inox d'évaporateur]	1545	1545	1545	1545
19	Fan Guard [Protection du ventilateur]	BC-516	BC-516	BC-516	BC-516
20	Fan Blade [Pale du ventilateur]	BC-515	BC-515	BC-515	BC-515
21A	Left Evaporator Housing Pan [Carter gauche du plateau d'évaporateur]	1559	1559	1559	1559
21B	Right Evaporator Housing Pan [Carter droit du plateau d'évaporateur]	1560	1560	1560	1560
22	Fan Motor [Moteur du ventilateur]	BC-514	BC-514	BC-514	*BC-514
24	Evaporator [Évaporateur]	BC-679	BC-679	BC-679	BC-679
25	Light Switch [Interrupteur lumineux]	BC-599	BC-599	BC-599	BC-599
26	LED Driver [Pilote de LED]	BC-598	BC-598	BC-598	BC-598
27	LED Light [LED]	BC-734	BC-735	BC-736	BC-737
28	Light Housing [Boîtier d'éclairage]	2150	2155	2159	2162
29	Expansion Valve [Valve de dilatation]	N/A	BC-521	BC-521	BC-522
30	Door Lock [Verrou de porte]	BC-559	BC-559	BC-559	BC-559



Parts Breakdown | Remote Backbar

(Vue Éclatée des Pièces | Réfrigérateurs Distants)

COOLER SIZE (TAILLE DU RÉFRIGÉRATEUR)		BR48L/R	BR72L/R	BR96L/R	NR40L/R	NR60L/R	NR80L/R
ITEM NO. (ARTICLE N°)	DESCRIPTION	PART # (PIÈCE N°)					
7	Top Door Support Bracket [Support de fixation de porte supérieure]	1575	1575	1575	1577	1577	1577
8	Zinc Plated "L" Bracket [Support zingué en L]	BC-592	BC-592	BC-592	BC-592	BC-592	BC-592
9A	Black Vinyl Door [Porte en vinyle noir]	BC-700	BC-700	BC-700	BC-694	BC-694	BC-694
9B	Glass Door with Black Vinyl Frame [Porte en verre avec cadre en vinyle noir]	BC-705	BC-705	BC-705	BC-695	BC-695	BC-695
9C	Stainless Steel Door [Porte en inox]	BC-701	BC-701	BC-701	BC-697	BC-697	BC-697
9D	Glass Door with Stainless Steel Frame [Porte en verre avec cadre en inox]	BC-706	BC-706	BC-706	BC-698	BC-698	BC-698
10	Top Door Hing with Spring [Charnière de porte supérieure avec ressort]	BC-591	BC-591	BC-591	BC-591	BC-591	BC-591
11	Bottom Hinge [Charnière inférieure]	BC-590	BC-590	BC-590	BC-590	BC-590	BC-590
12	Black Cap [Capuchon noir]	BC-593	BC-593	BC-593	BC-593	BC-593	BC-593
13	Door Handle [Poignée de porte]	BC-555	BC-555	BC-555	BC-555	BC-555	BC-555
14	Door Gasket [Joint de porte]	BC-552	BC-552	BC-552	BC-593	BC-593	BC-593
15	Pilaster (18") [Pilastre (45,7 cm)]	BC-542	BC-542	BC-542	BC-542	BC-542	BC-542
16	Pilaster Clip [Attache de pilastre]	BC-543	BC-543	BC-543	BC-543	BC-543	BC-543
17A	21 5/8" x 18" Shelf (*17 5/8" x 18") [Étagère 54,9 cm x 45,7 cm (*44,7 cm x 40,6")]	BC-538	BC-538	BC-538	*BC-740	*BC-740	*BC-740
17B	23 5/8" x 18" Shelf (*19 5/8" x 18") [Étagère 60 cm x 45,7 cm (*49,8 cm x 40,6")]	N/A	BC-539	BC-539	N/A	*BC-741	*BC-741
18	Stainless Steel Evaporator Face [Façade en inox d'évaporateur]	1776	1768	1968	1776	1768	1968
19	Fan Guard [Protection du ventilateur]	BC-516	BC-516	BC-516	BC-516	BC-516	BC-516
20	Fan Blade [Pale du ventilateur]	BC-515	BC-515	BC-515	BC-515	BC-515	BC-515
21A	Left Evaporator Housing Pan [Carter gauche du plateau d'évaporateur]	1779	1769	1969	1774	1769	1969
21B	Right Evaporator Housing Pan [Carter droit du plateau d'évaporateur]	1773	1770	1970	1773	1770	1970
22	Fan Motor [Moteur du ventilateur]	BC-514	BC-514	BC-514	BC-514	BC-514	BC-514
24	Evaporator [Évaporateur]	BC-557	BC-558	BC-519	BC-557	BC-557	BC-558
25	Light Switch [Interrupteur lumineux]	BC-599	BC-599	BC-599	BC-599	BC-599	BC-599
26	LED Driver [Pilote de LED]	BC-598	BC-598	BC-598	BC-598	BC-598	BC-598
27	LED Light [LED]	BC-735	BC-736	BC-737	BC-735	BC-736	BC-737
28	Light Housing [Boîtier d'éclairage]	2157	2160	2163	2155	2159	2162
29	Expansion Valve [Valve de dilatation]	BC-521	BC-522	BC-522	BC-521	BC-521	BC-522
30	Door Lock [Verrou de porte]	BC-559	BC-559	BC-559	BC-559	BC-559	BC-559
31	Stainless Steel Wire/Pipe Cover [Protection en inox pour câbles/tuyaux]	1580	1780	1980	1580	1780	1980
32	Fan Motor Bracket [Support du moteur du ventilateur]	1586	1586	1586	1586	1586	1586

Parts Breakdown | Bottle Cooler

(Vue Éclatée des Pièces | Réfrigérateurs pour Bouteilles)

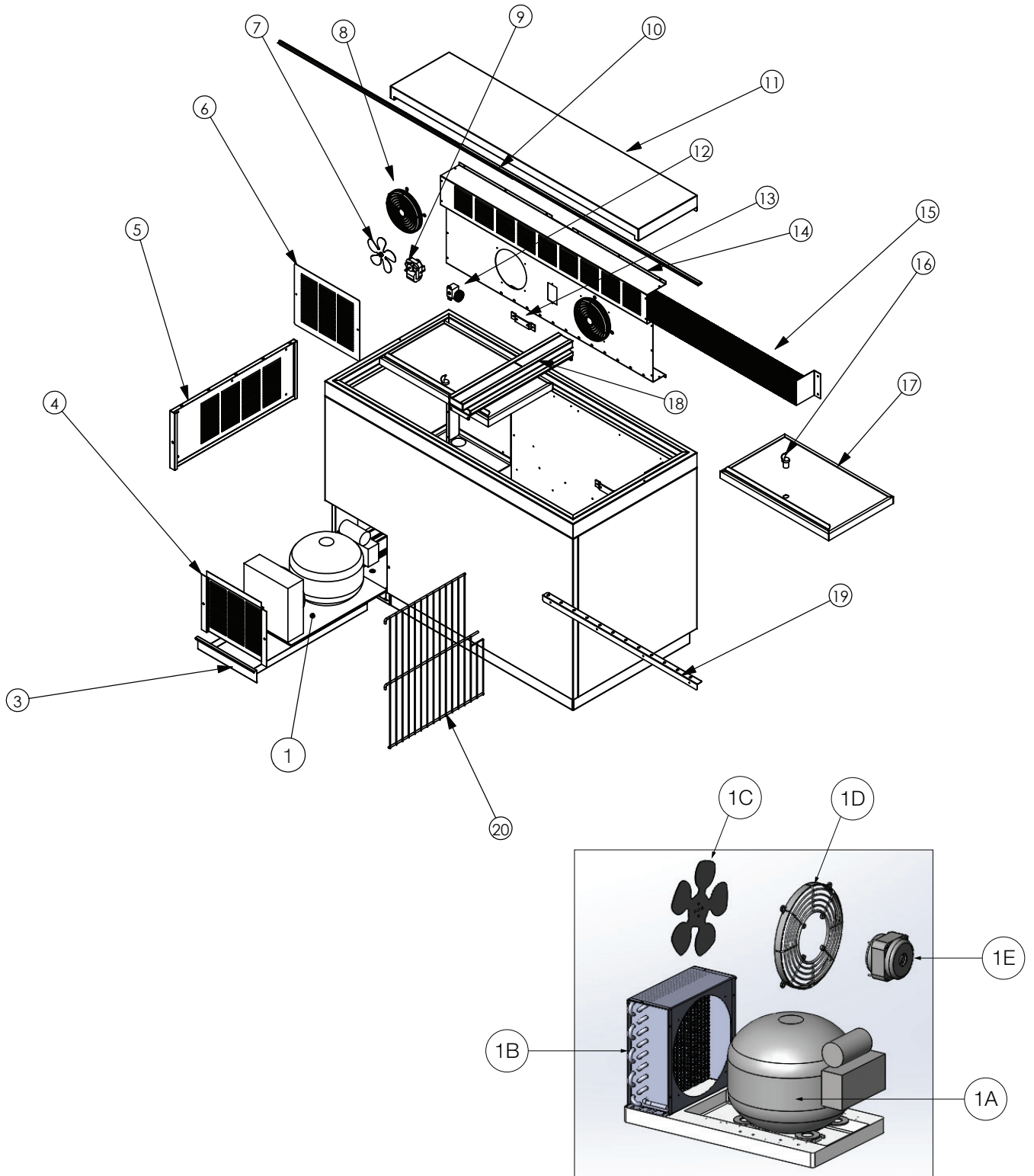



Parts Breakdown | Bottle Cooler

(Vue Éclatée des Pièces | Réfrigérateurs pour Bouteilles)

COOLER SIZE (TAILLE DU RÉFRIGÉRATEUR)		BC24-	BC36-	BC48-	BC72-	BC96-
ITEM NO. (ARTICLE N°)	DESCRIPTION	PART # (PIÈCE N°)				
1	Condensing Unit 134A [Unité de condensation 134A]	BC-720	BC-720	BC-724	BC-724	BC-500
1A	Compressor Head [Tête du compresseur]	BC-721	BC-721	BC-725	BC-725	BC-501
1B	Condenser [Condenseur]	BC-627	BC-642	BC-642	BC-642	BC-642
1C	Condenser Motor Blade [Condenseur lame de moteur]	BC-629	BC-629	BC-629	BC-629	BC-629
1D	Plastic Guard [Protection en plastique]	BC-626	BC-626	BC-626	BC-626	BC-626
1E	Condenser Motor [Moteur à condensateur]	BC-628	BC-628	BC-628	BC-628	BC-628
3	Condensate Pan [Plateau de condensation]	2012	2012	1403	1403	1403
4A	Front Grill (Black Vinyl) [Grille avant (Vinyle noir)]	N/A	N/A	1420	1420	1420
4B	Front Grill (Stainless Steel) [Grille avant (Inox)]	2010	2010	1426	1426	1426
5A	Side Grill (Black Vinyl) [Grille latérale (Vinyle noir)]	1441	1441	1461	1461	1461
5B	Side Grill (Stainless Steel) [Grille latérale (Inox)]	1441	1441	1441	1441	1441
6	Back Grill (Galvanized) [Grille arrière (Galvanisée)]	1412	1412	1412	1412	1412
7	Fan Blade [Pale du ventilateur]	BC-515	BC-515	BC-515	BC-515	BC-515
8	Fan Guard [Protection du ventilateur]	BC-516	BC-516	BC-516	BC-516	BC-516
9	Fan Motor [Moteur du ventilateur]	BC-514	BC-514	BC-514	BC-514	BC-514
10	Hood Wiper Gasket [Joint en lame de capot]	BC-608	BC-609	BC-610	BC-611	BC-612
11	Hood [Capot]	2042	2102	1467	1667	1867
12	Thermostat [Thermostat]	BC-510	BC-510	BC-510	BC-510	BC-510
13	Fan Motor Bracket [Support du moteur du ventilateur]	1469	1469	1469	1469	1469
14A	Evaporator Cover (Galvanized) [Protection de l'évaporateur (galvanisée)]	N/A	N/A	1452	1652	1852
14B	Evaporator Cover (Stainless Steel) [Protection de l'évaporateur (inox)]	2022	2117	1431	1631	1831
15	Evaporator [Évaporateur]	BC-630	BC-630	BC-502	BC-503	BC-504
16	Door Locks [Verrous de porte]	BC-619	BC-619	BC-619	BC-619	BC-619
17A	Sliding Door with Lock [Porte coulissante avec verrou]	BC-710	BC-712	BC-710	BC-712	BC-710 & BC-712
17B	Sliding Door without Lock [Porte coulissante sans verrou]	BC-711	BC-713	BC-711	BC-713	BC-711 & BC-713
18	Stainless Steel Center Post [Montant central en inox]	N/A	N/A	1411	1411	1411
19	Wire Rack Bracket [Support d'étagère en fil de fer]	N/A	2109	1448	1648	1848
20	Wire Partition [Cloison en fil de fer]	BC-540	BC-541	BC-536	BC-536	BC-536

Parts Breakdown | Mug Froster

(Vue Éclatée des Pièces | Congélateur pour Chopes)

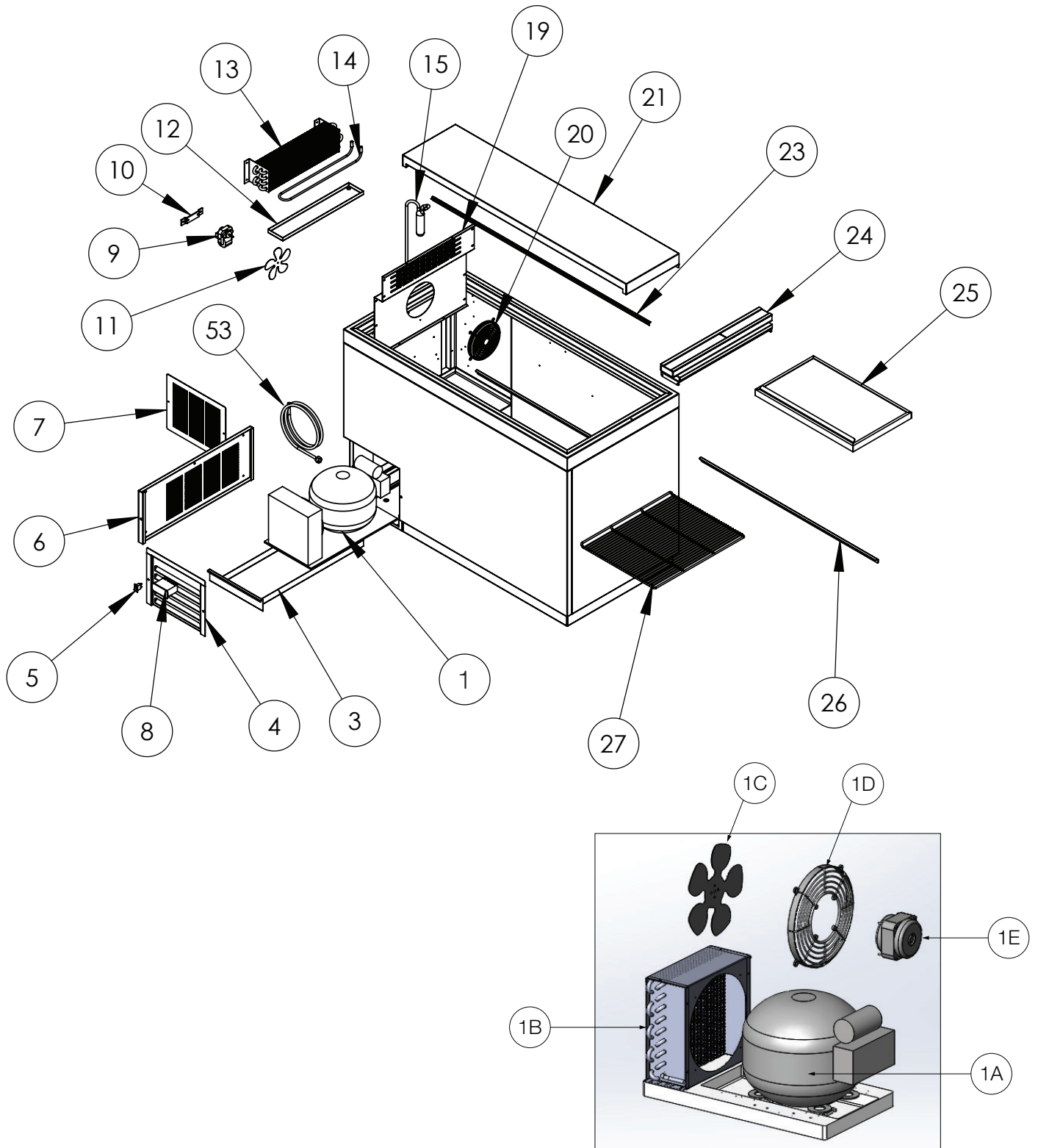



Parts Breakdown | Mug Froster

(Vue Éclatée des Pièces | Congélateur pour Chopes)

FROSTER SIZE (DIMENSIONS DU CONGÉLATEUR)		MC24	MC36	MC48	FMC24
ITEM NO. (ARTICLE N°)	DESCRIPTION	PART # (PIÈCE N°)			
1	Condensing Unit 404 [Unité de condensation 404]	BC-640	BC-640	BC-640	BC-640
1A	Compressor Head [Tête du compresseur]	BC-641	BC-641	BC-641	BC-641
1B	Condenser [Condenseur]	BC-642	BC-642	BC-642	BC-642
1C	Condenser Motor Blade [Condenseur lame de moteur]	BC-629	BC-629	BC-629	BC-629
1D	Plastic Guard [Protection en plastique]	BC-626	BC-626	BC-626	BC-626
1E	Condenser Motor [Moteur à condensateur]	BC-628	BC-628	BC-628	BC-628
3	Condensate Pan [Plateau de condensation]	2012	1403	1403	2012
4	Front Grill (Stainless Steel) [Grille avant (Inox)]	2009	2106	2106	2009
5	Power Switch [Interrupteur marche/arrêt]	BC-596	BC-596	BC-596	BC-596
6	Side Grill (Stainless Steel) [Grille latérale (Inox)]	2009	1441	1441	2009
7	Back Grill (Galvanized) [Grille arrière (Galvanisée)]	2001	1412	1412	2001
8	Digital Thermostat [Thermostat numérique]	BC-509	BC-509	BC-509	BC-509
8A	Thermostat Sensor (not pictured in diagram) [Capteur Thermostat] (non représenté dans le diagramme)	BC-513	BC-513	BC-513	BC-513
9	Fan Motor [Moteur du ventilateur]	BC-514	BC-514	BC-514	BC-514
10	Fan Motor Bracket [Support du moteur du ventilateur]	1469	1469	1469	1469
11	Fan Blade [Pale du ventilateur]	BC-515	BC-515	BC-515	BC-515
12	Evaporator Pan [Plateau d'évaporateur]	2024	2024	2024	2024
13	Evaporator [Évaporateur]	BC-630	BC-630	BC-630	BC-630
14	Evaporator Defrost Heater [Chauffage de dégivrage d'évaporateur]	BC-655	BC-655	BC-655	BC-655
15	Accumulator Assembly [Bloc accumulateur]	BC-669	BC-669	BC-669	BC-669
19	Evaporator Cover (Stainless Steel) [Protection de l'évaporateur (inox)]	2022	2117	2117	2058
20	Fan Guard [Protection du ventilateur]	BC-516	BC-516	BC-516	BC-516
21	Hood [Capot]	2042	2102	1467	N/A
23	Hood Wiper Gasket [Joint en lame de capot]	BC-608	BC-609	BC-610	N/A
24	Stainless Steel Center Post [Montant central en inox]	N/A	N/A	1411	N/A
25	Door [Porte]	BC-711	BC-713	BC-711	BC-715
26	Short Shelf Bracket [Support d'étagère courte]	2045	2111	2130	2045
26A	Long Shelf Bracket [Support d'étagère longue]	N/A	2110	2129	N/A
27	8" x 19 3/4" Shelf [Étagère 20,3 cm x 50,1 cm]	BC-647	BC-647	N/A	N/A
27A	12" x 19 3/4" Shelf [Étagère 30,4 cm x 50,1 cm]	N/A	N/A	BC-649	N/A
27B	16" x 19 3/4" Shelf [Étagère 40,6 cm x 50,1 cm]	N/A	N/A	BC-647	BC-650
27C	19 1/4" x 19 3/4" Shelf [Étagère 48,9 cm x 50,1 cm]	BC-650	BC-648	BC-648	N/A

THIS PAGE INTENTIONALLY LEFT BLANK



Frequently Asked Questions

(Foire Aux Questions)

1. Why is my cooler/froster not turning on?

- A. Make sure unit is plugged in.
- B. Make sure unit is not plugged into a GFI receptacle.
- C. Check to see if circuit breaker is off.

2. Why was my cooler/froster working but now has shut off?

- A. Check to see if circuit breaker is off.
- B. Make sure unit is not plugged into a GFI receptacle.

3. Why is my cooler running (compressor noise) but not getting cold?

- A. Make sure condenser is clean. Remove front grill to inspect.
- B. Check that there is adequate air flow. **DO NOT RESTRICT AIRFLOW.**
(BACKBAR COOLERS: DO NOT RESTRICT AIRFLOW AT REAR, LEFT AND FRONT. (see diagram below)
- C. Check to see if evaporator is frozen. If so, unit will need to be unplugged to defrost for up to 24 hours.
(Mug Frosters: Unit will need to be unplugged to defrost for up to 24 hours.)
- D. Check interior of unit. Make sure evaporator is clear. Do not load cooler fully to top. This will restrict airflow.
- E. Make sure unit is level and doors are properly closed. If doors are not properly shut, compressor will continue to run and evaporator will freeze.

1. Pourquoi mon réfrigérateur/congélateur ne se met-il pas en marche ?

- A. Assurez-vous que votre équipement est branché.
- B. Assurez-vous que votre équipement n'est pas branché dans une prise à différentiel.
- C. Vérifiez si le coupe-circuit est éteint.

2. Pourquoi mon réfrigérateur/congélateur fonctionnait-il avant, mais plus maintenant ?

- A. Vérifiez si le coupe-circuit est éteint.
- B. Assurez-vous que votre équipement n'est pas branché dans une prise à différentiel.

3. Pourquoi mon réfrigérateur fonctionne-t-il (le compresseur fait du bruit), mais il ne refroidit pas ?

- A. Assurez-vous que le condensateur est propre. Retirez la grille avant pour l'inspecter.
- B. Vérifiez que le flux d'air est adapté. **VEILLES À NE PAS RESTREINDRE LE FLUX D'AIR.** (POUR LES RÉFRIGÉRATEURS BACKBAR : VEILLES À NE PAS RESTREINDRE LE FLUX D'AIR À L'ARRIÈRE, À GAUCHE ET DEVANT. (voir diagramme ci-dessous)
- C. Vérifiez que l'évaporateur n'est pas gelé. Dans ce cas, débranchez l'équipement et dégelez-le pendant 24 heures. (Pour les congélateurs Mug Frosters : Débranchez l'équipement et dégelez-le pendant 24 heures.)
- D. Vérifiez l'intérieur de l'unité. Assurez-vous que l'évaporateur est propre. Ne chargez pas le réfrigérateur jusqu'en haut. Ceci restreindra le flux d'air.
- E. Assurez-vous que l'unité est de niveau et que les portes sont convenablement fermées. Si les portes ne sont pas convenablement fermées, le compresseur continuera de fonctionner et l'évaporateur gèlera.

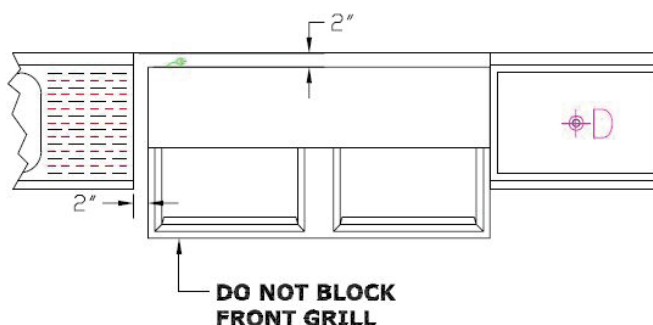

***** WARNING *****



ALL SERVICE SHOULD BE PERFORMED BY A CERTIFIED REFRIGERATION TECHNICIAN

(TOUTES LES RÉPARATIONS SERONT RÉALISÉES PAR UN TECHNICIEN EN RÉFRIGÉRATION QUALIFIÉ)

Krowne Metal Corporation
100 Haul Road,
Wayne, New Jersey 07470

Toll Free: (800) 631-0442
Fax: (973) 872-1129

sales@krowne.com
www.krowne.com



Self-Contained Backbar Coolers

Narrow Door Backbar Coolers

Remote Backbar Coolers

Bottle Coolers

Front Door Mug Frosters

Slide Top Mug Frosters

